

PIQUERSA

BALDEADORA
BL-2300H SV
WHASER



- Anchura máxima baldeo / Maximum washing width: 3.150 mm
- Rendimiento: 70L/70 bares / Performance: 70L/70 bars
- Depósito de agua de 2.000 L / Water tank: 2.000 L

TODO LO QUE NECESITAS PARA UNA LIMPIEZA COMPLETA ALL YOU NEED FOR A COMPLETE CLEANING

BALDEADORA
STREETWASHER
BL-2300H SV

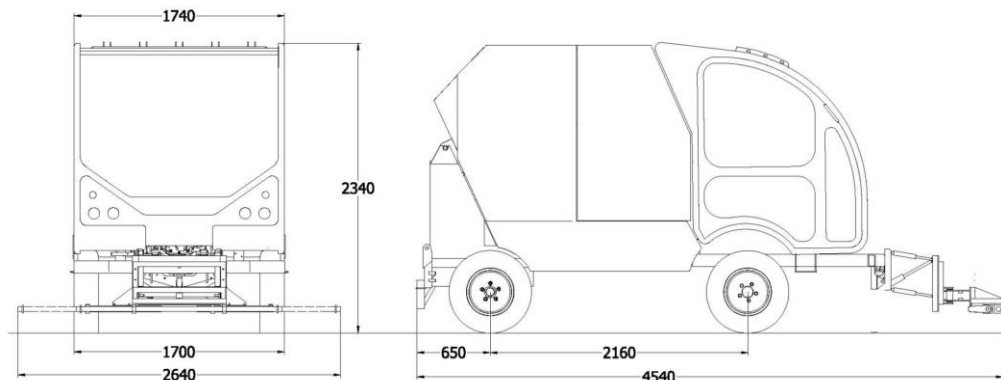

DATOS TÉCNICOS / TECHNICAL SPECIFICATIONS

CAN BUS / CAN BUS

Pantalla TFT a color. Rendimientos de trabajo. Aviso de revisiones. Diagnóstico.
TFT colour screen. Work performance. Check alarms. Diagnostic.

MOTOR DIESEL / DIESEL ENGINE

PERKINS 403J-E17T. Potencia 49 C.V. Nº Cilindros: 3. Turboalimentado.
Refrigeración: Líquida. Nivel de emisiones: STAGE V.
PERKINS 404D-22. Power 49 H.P. 3 cylinders. Turbocharged.
Refrigeration: water cooling. Emission level: STAGE V.

TRANSMISIÓN / TRANSMISSION

Tracción delantera. Hidrostática. / Front-wheel drive

PENDIENTE MÁX. SUPERABLE / MAX. GRADEABILITY

29%

DIRECCIÓN / STEERING

Hidráulica a las 4 ruedas. / Hydraulic on all four wheels .

NEUMÁTICOS / WHEELS

225/70R-15"

PUESTO DE CONDUCCIÓN / COCKPIT

Asiento neumático regulable en peso y altura. Homologado y con cinturón de seguridad homologado. Pneumatic seat adjustable for the operator weight and height. Approved and homologated seatbelt.

VELOCIDAD DESPLAZAMIENTO / TRANSPORT SPEED

38 Km/h *Posibilidad de limitar a 24,5 Km/h *Possibility to limited to 24,5 Km/h

EQUIPO DE BALDEO / WASHING SYSTEM

Compuesto por una barra fija central y dos laterales extensibles (1.800-2.640). Ancho máximo baldeo: 3.150 mm. Rendimiento máximo de 70 litros a 70 bares. Giro y ajuste de altura de la barra desde cabina. Fitted with a central fixed and two lateral extensible (1.700-2.640). Maximum washing width: 3.150 mm. Maximum performance 70 litres at 70 bar. Turning and adjustment for the high of the bar from de cabin.

CAPACIDAD / CAPACITY

Depósito agua inoxidable: 2.000 Litros. Inox water tank: 2.000 litres.

CARGA MÁXIMA / MAX. PAYLOAD

2.000 Kg.

CONFORT Y ACABADO / MAINTENANCE

Cabina de gran visibilidad. Radio USB. Luces de trabajo. Avisador acústico marcha atrás. Doble asiento. Luz rotativa. Interior armonizado. Panel de control ergonómico para comodidad del operador. Kit alta presión. 5 Grifos eléctricos para mayor autonomía de agua. 2 boquillas laterales de gran caudal. Speed control valve for front brushes. Independent brush / ground pressure valves for central and side brushes. 5 electric taps for more water autonomy. 2 big flow lateral nozzles. Cabin with great visibility. USB Radio. Working lights. Reverse acoustic signal. Double Seat. Flashing beacon. Uniform black colour in cabin. Ergonomic dashboard for a better comfort of the operador. Hair pressure water kit.

OPCIONES / OPTIONS

Calefacción y A/A. Cámara de visión trasera. Asiento neumático. Gancho remolque. Asiento conductor a la izquierda. Heater and A/C. Rear view camera. . Pneumatic seat. Towing hook. Driver's seat on the left.